

Chain electric hoist type BE moved with a motor cart

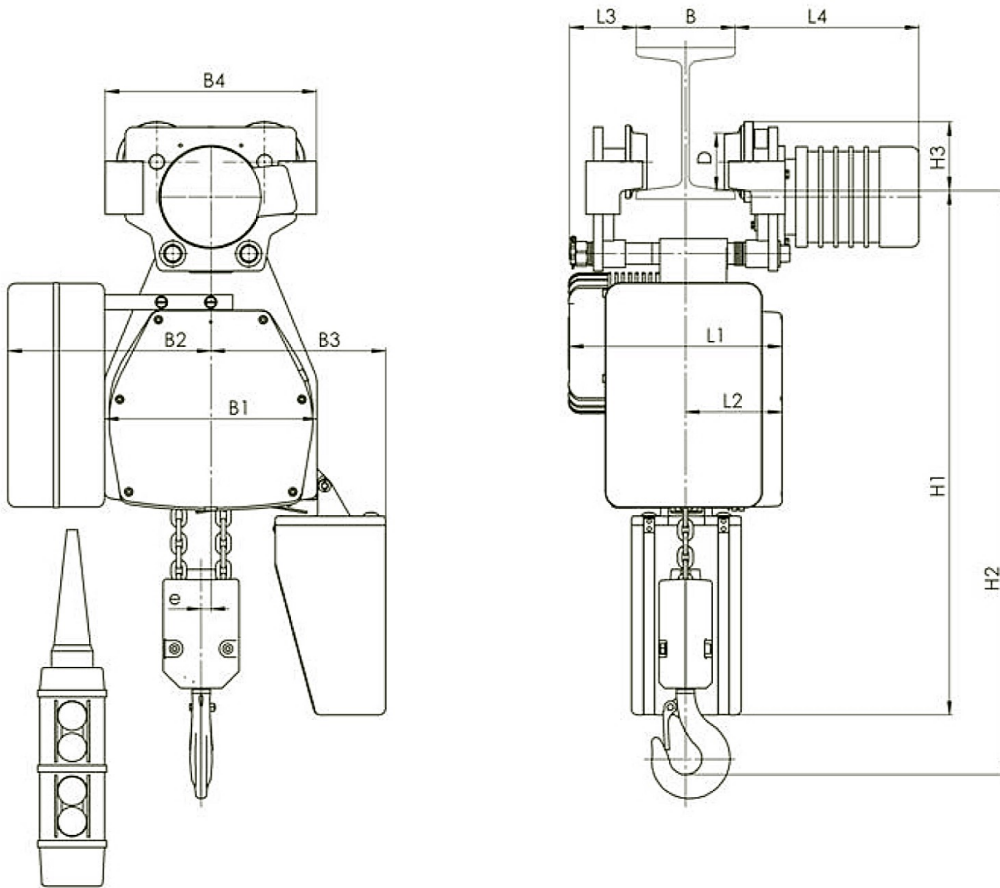

Chain electric hoist type BE, driven by a motor cart

Тип	Товароподемност, кг	Група режим на работа, FEM 9,511	Скорост на подема, m/min	Скорост на придвижване, m/min	Верига, mm (диаметър x стъпка)	Полиспаст	Мощност на поденият двигател, kW	Мощност на двигателя за придвижване, kW	Минимален радиус на завои, m	Размери, mm													Маса, kg
										B	L1	L2	L3	L4	B1	B2	B3	B4	H1	H2	H3	e	
BE091	125	2m	8	20	4x12	1/1	0.36	0.04	0.5	73...130	242	97	100...40	180	170	225	180	196	585	480	60	-24	50
BE091M			8/2.4				0.36/0.11																
BE101			4			0.36																	
BE101M	4/1.2	0.36/0.11																					
BE092	250	1Am	8			1/1	0.36																
BE092M			8/2.4				0.36/0.11																
BE102			4		0.36																		
BE102M	4/1.2	0.36/0.11																					
BE093	500	1Am	8		6x18	1/1	0.76	0.12	1.0	90...130	280	130	130...90	245	280	270	230	280	690	620	90	-17	76
BE093M			8/2.4				0.76/0.24																
BE103			4	0.76																			
BE103M	4/1.2	0.76/0.24	690	13																			